

HELIX BLECHLE.

DAS MOBILE JOURNAL



Mautfrei

NEWS
EVENTS
TRENDS
TECHNIK
OLDIES



40 Jahre GOLF



Jetzt Probe fahren.



Das Einzige, worauf Sie verzichten müssen: Emissionen.

Der neue e-Golf.* Das e-Auto.

Modernste Technik war noch nie so leicht zugänglich. Denn der neue e-Golf kann mit dem serienmäßigen Ladekabel überall aufgeladen werden: ganz einfach und emissionsfrei an der Steckdose. Mit seinem aerodynamischen Design und zum Beispiel den LED-Scheinwerfern und den markant gestalteten LED-Tagfahrleuchten mit charakteristischer C-Signatur kann dieser Umweltfreund dann auf einer Strecke von bis zu 190 km ordentlich Eindruck hinterlassen.

Mehr Infos unter www.volkswagen.de/emobility oder bei uns.

* Stromverbrauch des neuen e-Golf in kWh/100 km: kombiniert 12,7, CO₂-Emissionen in g/km: 0.

Abbildung zeigt Sonderausstattungen.

Think Blue.



Das Auto.

Ihr Volkswagen Partner

Volkswagen Zentrum Ulm

Held & Ströhle GmbH & Co. KG

Schillerstraße 5a, 89077 Ulm

Tel. 0731/1525-0, Fax 0731/1525-209

www.held-stroehle.de

EDITORIAL

Liebe Leserin,
lieber Leser,



ein traumhafter Sommer nimmt zum Jahresende noch einmal richtig Fahrt auf. Selten waren in den vergangenen Jahren so viele mobile Raritäten auf den Straßen unterwegs. Auf den Oldtimermessagen hagelte es gar Besucherrekorde. Doch das Jahr ist noch lange nicht vorüber. Eine Veranstaltung, die im vorigen Jahrhundert klein begonnen hat und auch nur alle zwei Jahre stattfindet öffnet vom 17. bis 27. September zum 66. Mal ihre Pforten. Die Rede ist von der IAA Pkw, die weltweit umfassendste Leistungsschau der Automobilindustrie für alle, die Autos entwickeln, herstellen, nutzen oder sich dafür begeistern. Was sich alles auf dem modernen Markt der Automobile tut, haben wir in zwei Fahrberichten festgehalten. Ein Erlebnis, das mir wohl noch lange im Gedächtnis bleibt, war die Ausfahrt mit dem Volkswagen XL1. Einen ganz herzlichen Dank für das Vertrauen möchte ich dafür dem Team vom Volkswagen Zentrum Ulm aussprechen. Schließlich existieren von diesem Fahrzeug lediglich 200 Exemplare weltweit. In eigener Sache gibt es auch Neues zu berichten: In Kürze geht unsere neue Homepage auf die Datenautobahn. Zusätzlich zum Printmedium präsentiert www.heilix-blechle.de digital archivierte Ausgaben, zusätzliche Fotos, Mediadaten und mehr.

Ich wünsche viel Spaß beim Lesen und Klicken.

Ihr Aurel Alexander Dörner
Herausgeber



&

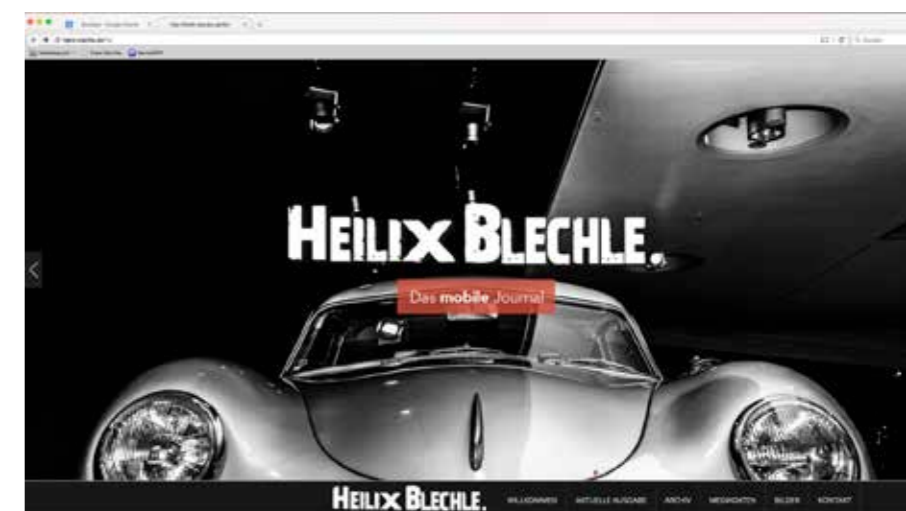



6



34



22

AUS DEM INHALT

06 Fahrbericht

In den Urlaub mit der ganzen Familie! Einer der es möglich macht ist der neue BMW 2er Gran Tourer. Das **BMW Autohaus Munding** in Biberach stellte uns den 7-Sitzer Großraum-Van für einen Kurztrip zur Verfügung.

16 Kinderträume

Drei Tage lang feierte die Oldtimerszene auf der Klassikwelt Bodensee. Die Liebhaber alter Fahrzeuge fuhren alles auf, was gemeinhin als „Garagengold“ eingeparkt wird.

22 Exklusiv

Das **Volkswagenzentrum Ulm** ermöglichte uns die Fahrt in einem unfassbar seltenen Fahrzeug. Nicht nur die Passanten in City, Wissenschaftsstadt und Peripherie waren vom Anblick begeistert.

27 Lions Rallye

39 historische Fahrzeuge nahmen an der ersten Oldtimer-Ausfahrt des Lions Club Ulm/Neu-Ulm/Alb-Donau teil.

34 Interview

Der Aalener Automobilhändler Giovanni D'Onofrio ist seit Jahrzehnten der Ansprechpartner für Freunde der Marke Alfa Romeo.

38 Sportwagencharity

Bereits zum vierten Mal veranstalten die Jungs von der Sportwagencharity e.V. eine Spendenaktion in der Oldtimerfabrik Classic in Neu-Ulm.



27



38

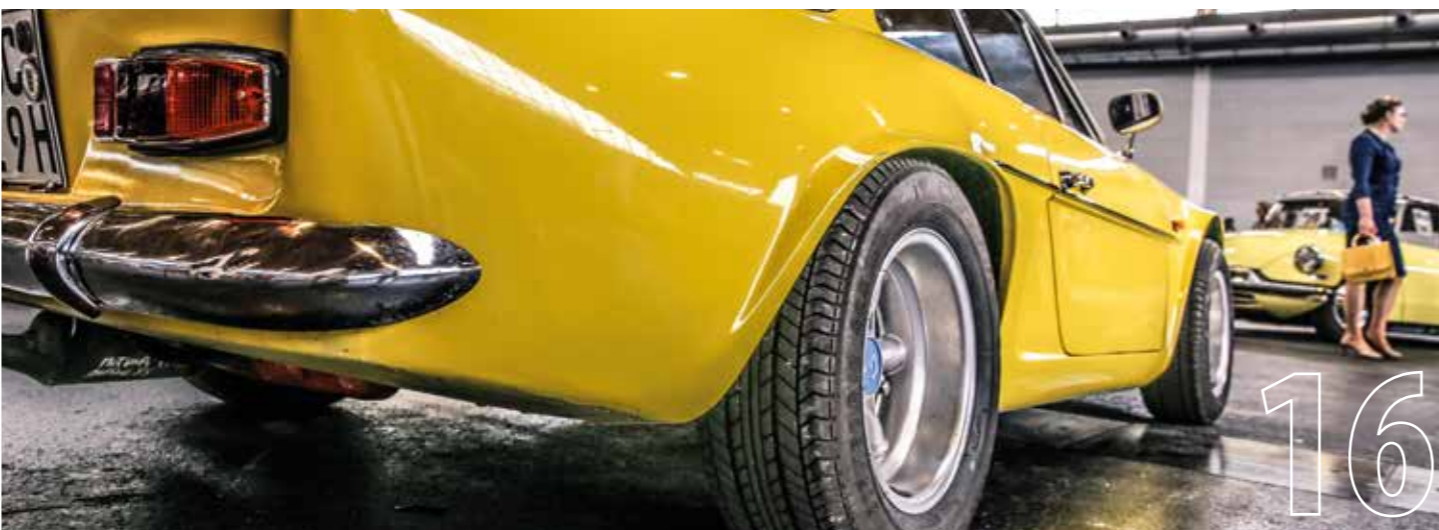

16

HEILIX BLECHLE.

IMPRESSUM

Herausgeber:
dörner GmbH & Co. KG
Postfach 3262 • 89022 Ulm
Telefon (07 31) 9216692
www.heilix-blechle.de
info@heilix-blechle.de
V.i.S.d.P.: Aurel Alexander Dörner (aad)
Redaktion: Aurel Alexander Dörner; Peter Schneider
Grafik/Layout: www.bildundtonwerkstatt.com
Druck: mediaGroup Le Roux

Erscheinung/Anzeigen:
4 x pro Jahr (Februar/ Mai/ August/ November)

Anzeigenschluss: 20. des Vormonats

Urheberrechte:
Jeglicher Nachdruck, auch auszugsweise, ist nur mit schriftlicher Genehmigung der **dörner GmbH & Co. KG** gestattet. Alle Inhalte, Fotos und Texte sind urheberrechtlich geschützt. Für unverlangt eingesandte Manuskripte und Fotos wird keine Haftung übernommen und keine Veröffentlichung garantiert. Für die Inhalte der Berichte sind die Verfasser verantwortlich. **ISSN 2199-7705**

We are family.

Text und Fotos: Aurel Dörner

In den Urlaub mit der ganzen Familie? Einer der es möglich macht, ist der neue BMW 2er Gran Tourer. Das **BMW Autohaus Munding** in Biberach stellte uns den 7-Sitzer Großraum-Van für einen Shoppingtrip zur Verfügung. >>



FAHRBERICHT

BMW 218i Gran Tourer

28.650 Euro (Grundpreis)

3 Zylinder

136 Pferdestärken

Nach der Präsentation des 218 d Active Tourer im vergangenen Jahr konnten wir jetzt mit dem großen Bruder, dem 218 i Gran Tourer auf große Fahrt gehen.

Mit 4,56 Meter Länge ist der zweitgeborene Van von BMW um 21 Zentimeter länger als der 2er Active Tourer. Außerdem ist der Jüngere um fünf Zentimeter höher. Im Gegensatz zu fünf Personen im 2er Active Tourer finden im Gran Tourer, dank möglicher dritter Notsitzreihe, sieben Personen Platz. Reihe zwei ist übrigens verschiebbar, was ein unschätzbare Vorteil ist. So bleiben hinter den Rücksitzen immer noch üppige 645 bis 805 Liter Stauraum für Gepäck.

Bei umgeklappten Sitzen zeigt sich das Raumwunder von seiner großen Seite. Ganze 1.905 Liter Stauraum eröffnet die große, optional elektrische Heckklappe mit nie-

derer Ladekante. Eine um 13 Zentimeter verschiebbare Rückbank war im 2er Active Tourer noch aufpreispflichtig. Im neuen 2er Gran Tourer ist diese nützliche Ausstattung inklusive. Serienmäßig sind außerdem iDrive inkl. 6,5 Zoll-Monitor, Radio, USB-Anschluss, Bluetooth-Freisprecheinrichtung, Licht- und Regensensor, Start-Stopp-Automatik, Mittelarmlehne und ein City-Notbremsassistent. Über die Grundpreis-Basisversion hinaus füllen viele weitere Zusatzausstattungen einen repräsentativen Katalog. Auf Wunsch macht dann beispielsweise ein großes Panorama-dach eine noch hellere Rundumsicht möglich und der ab Werk bestellbare BMW-Fahrradständer für die optionale Anhängerkuppelung erweitert die Transportmöglichkeiten. Eine höhere Fahrer-Sitzposition kommt der Rundumsicht zugute: Große Fensterflächen ermöglichen eine ungetrübte Übersicht. Lediglich die kleinen Gucklöcher nach der A-Säule sind gewöhnungsbedürftig.

Dass BMW mit dem Gran Tourer besonders Familien mit Kindern ansprechen möchte, zeigen mehrere Merkmale: Auf der längsverschiebbaren und neigungsverstellbaren Rückbank – mit 40:20:40 geteilter und auf Knopfdruck umlegbarer Lehne können drei Kindersitze montiert werden. In der optionalen dritten Sitzreihe finden zwei weitere Universal-Kindersitze Platz. Ablageflächen gibt es in Hülle und Fülle. Zwei große, versetzt angebrachte Cupholder hinter dem Schalthebel nehmen Trinkgefäße jeder Art sicher auf, ohne die Schaltvorgänge zu beeinträchtigen. Zusätzlich lassen sich in den Verkleidungen aller Türen Getränkeflaschen bis 1,5 Liter Inhalt unterbringen. Kinderspielzeug lässt sich in den Klappfächern unter den Vordersitzen oder den Ablagefächern unter den Sitzen in der zweiten Reihe verstauen. Ein Isofix-System zur sicheren Kindersitzbefestigung auf den Sitzen der hinteren Ränge versteht sich von selbst. >>

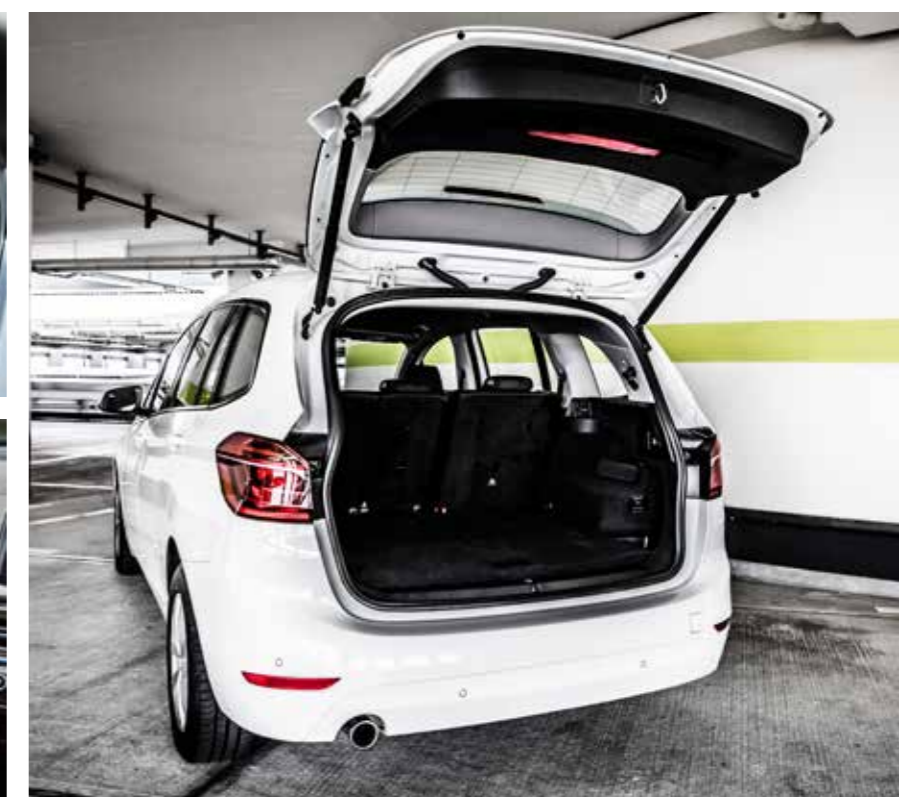

Höchstgeschwindigkeit: 180 Kilometer/Stunde
Co₂-Effizienz: A
Durchschnittsverbrauch: 5,1 Liter/100 Kilometer

>>

Conclusio: Summa summarum konstatieren die BMW-Premium-Vans ein exzellentes Raumangebot, familienfreundliches Auftreten und hohe Variabilität. Die direkte Verwandtschaft mit VW Touran, Opel Zafira oder Ford Gran C-Max wird die Bucklige wohl bereits zähneknirschend zur Kenntnis genommen haben.



Mit Integration der „BMW Kids Cockpit“-App lassen sich Fahrtinformationen wie Geschwindigkeit, Außentemperatur oder die Distanz zum Ziel auf ein Tablet laden. Wird dieses dann via Adapter ans Auto angeschlossen, haben die Kinder Zugriff auf die Fahrzeugdaten.

Ein Fahrerlebnisschalter für den Fahrer steht mit Modi ECO PRO, SPORT und COMFORT zur Verfügung. Per Tastendruck werden die beteiligten

Antriebs- und Fahrwerkskomponenten dann entsprechend abgestimmt. Im neuen Tourer kann der Käufer zwischen fünf Turbo-Motoren wählen. Zwei Benziner und drei Dieselaggregate mit wahlweise Drei- oder Vierzylinder baut BMW ein. Insgesamt sind zum Serienfahrzeug weitere vier Sondermodellvarianten erhältlich. Mit dem 220d xDrive Gran Tourer präsentieren die Bayern überdies ein Allradfahrzeug. >>



Foto: © Hamann

Hamann: Carbon iPhone-Hülle

Für den besonders exklusiven und stilsicheren Schutz des iPhone sorgt die Schutzhülle von Hamann aus echter Kohlefaser. Das „Carbon-Case“ des Spezialisten für Veredlung aus Laupheim verleiht dem iPhone eine besonders sportive Anmutung und macht es zum unverwechselbaren Liebhaberstück.

Bei einer minimalen Wandstärke von unter 0,4 Millimetern ist optimales Handling garantiert. Dank präziser CNC-Bearbeitung sind Bedientöpfe, Steckverbindungen und das Kameraobjektiv uneingeschränkt nutzbar. Die Send- und Empfangsleistung wird nicht beeinflusst. Die Schutzhülle ist für das iPhone 6, 5 und 5S für 110 Euro zu haben. www.hamann-motorsport.com



Foto: © BBS

BBS: Neuerfindung des Rads in 20 Zoll

Die Schwarzwälder Alufelgenschmiede BBS präsentiert ein gewichtmäßig abgespecktes Hochleistungsrad im Y-Speichendesign. FI-R heißt die 360 Grad Schönheit aus Schiltach. Ein FI-R Rad für den Porsche 991 GT3, an der Vorderachse in der Dimension 9 x 20 Zoll montiert, bringt gerade einmal rund 7,9 Kilogramm auf die Waage. Das Pendant in 12 x 20 Zoll für die Hinterachse wiegt nur 9,2 Kilogramm bei einer Radlast von 620 Kilogramm. Die Preise beginnen bei 1963,50 Euro - pro Felge wohlgemerkt! www.bbs.com

Maharaja Phantom(Ass)

Rolls-Royce präsentiert mit dem Maharaja Phantom Drophead Coupé ein prachtvolles Einzelstück für einen Kunden in Dubai.

Der Maharaja Phantom wurde im britischen Goodwood handgefertigt. Die Idee für die Sonderanfertigung bezieht sich auf das goldene Zeitalter der indischen Raja, die in den vergangenen 50 Jahren über 840 maßgeschneiderte Rolls-Royce Einzelstücke bauen ließen.

Gekennzeichnet ist das Exemplar durch smaragdgrüne Pfauen-Embleme am vorderen Kotflügel, auf dem feinen Holz der Abdeckung des Verdeckfaches und auf dem Leder im Innenraum. Kostenpunkt: ganz egal.

Recaro: 50 Jahre Sportsitz

Das neue Produkt aus dem Hause RECARO brachte erstmals eine spürbar sportliche Komponente ins Fahrzeug. Sitze konventioneller Serienproduktion waren bis dahin hauptsächlich aus Metallfedern und Rosshaar-Polsterung aufgebaut; bei RECARO kompensierte eine moderne Schaumstoffpolsterung die Stöße der Fahrbahn. Was zuvor nur in Rennsport-schalen zu haben war, nämlich ausgeprägte Seitenführungen zur besseren Unterstützung des Insassen, bot der neue Sportsitz ebenfalls für jedermann. Höchste Ehren erfuhr der erste RECARO vom Kunden Porsche: Auch im neuen Modell 911 gab es den RECARO Sitz für all diejenigen Fahrer, die Sportlichkeit und Komfort kombinieren wollten, ab Werk als Option oder serienmäßig. www.recaro.com



Foto: © Recaro

TOYOTA

NICHTS IST UNMÖGLICH

UNSER FREUNDSCHAFTS-ANGEBOT

MIT DIESEM ANGEBOT KÖNNEN SIE SICH AN-FREUNDEN: ENTDECKEN SIE JETZT DEN AURIS, YARIS UND VERSO MIT 0%-FINANZIERUNG¹ UND 3 JAHREN WARTUNG GRATIS*.

YARIS COMFORT MIT DESIGN-PAKET:

- MULTIMEDIA-AUDIOSYSTEM
- RÜCKFAHRKAMERA
- NEBELSCHEINWERFER
- 15" LEICHTMETALLFELGEN

0 €

Anzahlung

0 %

Zinsen

*Nur bis zum 30.11.2015 bekommen Sie die beiden ersten Wartungen nach Serviceplan gratis (nach 15.000 km und 30.000 km bzw. jeweils einem Jahr) – für den Yaris als Hybrid, Benzin oder Diesel und nur bei einer Finanzierung mit einer Laufzeit von 36 Monaten bei der Toyota Kreditbank GmbH. Gilt bei Anfrage und Genehmigung bis 30.11.2015.

Yaris Comfort mit Design-Paket, 1,33-l-Dual-VVT-i mit 6-Gang-Schaltgetriebe, 73 kW (99 PS), 5-Türer. **Kraftstoffverbrauch innerorts/außerorts/kombiniert 6,5/4,1/4,9 l/100 km, CO₂-Emissionen kombiniert 114 g/km.** Abb. zeigt Sonderausstattung.

¹Unser Finanzierungsangebot² für den Yaris 5-Türer 1,33 6-Gang Comfort & Design-Paket: Hauspreis: 16.930,00 €, abzüglich Aktionsrabatt: 500,00 €, Anzahlung: 0 €, einmalige Schlussrate: 8.278,72 €. **Nettodarlehensbetrag: 16.430,00 €**, Gesamtbetrag: 16.430,00 €, Vertragslaufzeit: 36 Monate, **gebundener Sollzins: 0,00%**, **effektiver Jahreszins: 0%**, 35 mtl. Raten à 232,89 €.

² Ein Angebot der Toyota Kreditbank GmbH, Toyota-Allee 5, 50858 Köln. Gilt bei Anfrage und Genehmigung bis zum 30.09.2015. Das Finanzierungsangebot entspricht dem Beispiel nach §6a PAngV. Unser Autohaus vermittelt ausschließlich Darlehensverträge der Toyota Kreditbank GmbH. Unser Autohaus vermittelt Darlehensverträge mehrerer bestimmter Darlehensgeber.

Schneider

AUTOHAUS ERLEBNISWELT
AUTOHAUS GESCHW. SCHNEIDER GMBH
JULIUS-BAUSCH-STR. 43
73431 AALEN
Telefon: 07361/93010
Fax: 07361/930133

Foto: © Rolls Royce



NICE TO HAVE

**Bavaria
KART**



• Indoorbahn mit Außenfahrbahn ca. 650 m Länge

• Kinderfahrten ab 140 cm tägl. bis 20 Uhr
(extra Führerschein nicht erforderlich)

Reservierungen ab 30 Min. möglich

Bavaria Kart Günzburg
Daimlerstraße 13
89312 Günzburg
Tel.: 08221/2202
www.bavaria-kart.de

BIS GLEICH AUF DER DATENAUTOBAHN



WWW.HEILIX-BLECHLE.DE

SAUERBREY & SCHULZE

Gutachten für KFZ & BAU



Münsterplatz 25



0800 9900 1100
(Anruf kostenlos)

www.sv-schadenmanagement.de

Wir kommen zu Ihnen in der Region:
ULM - Senden - BC - RV - MM - KRU - GZ

SCHIERHUBER
Restaurant & Catering

- Restaurant
- Catering
- Geburtstage
- Hochzeiten
- Firmenfeiern
- Seminare
- Homecooking
- Kochkurse

Am Krotenberg 3 Tel. +49 (0)7304 - 430 500
89134 Blaustein - Markbronn www.schierhuberrestaurant.de

Farbenfroh. Mercedes-Benz AMG G 63



Die Frage mit welcher Farbe sich ein Mercedes-Benz identifiziert ist geradezu obsolet. Es weiß doch jedes Kind, dass die Fahrzeuge weltweit als Silberpfeile in der Rennsportgeschichte verankert sind - dachten wir jedenfalls. Die Präsentation des AMG G 63-Boliden für Großstadtschunzel und Geländefahrten lehrt uns eines Besseren. Wer die Qual hat, hat bekanntlich die Wahl. Sunset beam, tomatored oder aliengreen bringen erfrischende Akzente ins Alltagsgrau. Passend zum grünen Golfbag oder zur gelben Handtasche gibt die Farbpalette somit einiges her. Für alle die sich nicht entscheiden können - ein Tipp: vielleicht doch einen Silbernen kaufen und halbjährlich in Wunschfarbe bekleben lassen.

WERK1
MIETWERKSTATT

NEU-ERÖFFNUNG

4 Hebebühnen
Werkzeugwagen
Schweißgerät (Schutzgas)
Auto & Motorrad
Einstellplätze etc.

© 07356.6629854 • www.werk1.repair
Mühlhalde 8/1 • 88487 Mietingen-Baltringen
Öffnungszeiten nach Voranmeldung

WWW.OLDTIMER-EU.COM

422 Pferdestärken
Grundpreis je Stück: 143.216 Euro
Drehmoment: 760 Newtonmeter
Von Null auf 100 Stundenkilometer: 5,4 Sekunden



Fotos © Dräger-AG

Kinderträume.

Klassikwelt Bodensee lockte Groß und Klein

Mobile Geschichte live präsentiert: Drei Tage lang feierte die Oldtimerszene am Schwäbischen Meer und die Liebhaber alter Fahrzeuge fuhr alles auf, was gemeinhin als „Garagengold“ eingeparkt wird.

Die achte Klassikwelt Bodensee setzte die historische Mobilität wieder in Szene. Exklusive Oldtimer in allen Preisklassen füllten zehn Messehallen und sorgten

mit mehr als 830 Ausstellern, Clubs und Teilnehmern für einen neuen Rekord: „Wir bedienen alle Sinne“, freuen sich Geschäftsführer Klaus Wellmann und Projektleiter Roland Bosch am Sonntag zum Abschluss der Oldtimermesse über das große Interesse der Besucher. Sehen, hören, riechen – das konnten die Fans alter Autos tatsächlich über alle Maßen. Wer den Traum vom eigenen Oldtimer in die Realität umsetzen wollte, der konnte sich

über das große Angebot im Privatverkauf und bei den Händlern freuen. Das Geschäft mit Oldtimern bringt neben Stolz und Freude auch Rendite, viele Anbieter hatten am Ende gut verkauft.

Insgesamt 38 500 Besucher und damit 400 mehr als im Vorjahr waren bis Sonntagabend durch die Messehallen geströmt.



OLDTIMERTREFFPUNKT



„Das Kind im **Manne** hat vier Räder“.

Manfred Hinrich



Fotos: © Aurel Dörner

Foto: © Aurel Dörner

Jaguar E-Type 3,8 Serie1 Flat Floor

In Zusammenarbeit mit dem bekannten Sachverständigenbüro SAUERBREY & SCHULZE sowie dem Oldtimerportal www.oldtimer-eu.com beäugen wir in jeder Ausgabe einen Oldtimer und machen anhand der Rubrik „Ziffernblatt“ auf bekannte und weniger bekannte Schwachstellen

aufmerksam. Mit einer anschließenden Kurzprognose gibt das Spezialistenteam eine grobe Einschätzung hinsichtlich der Rahmenbedingungen, die Käufer und Verkäufer interessieren dürften. Wer freilich im Detail über die Fahrzeuge informiert werden möchte, dem stehen die Sachverständigen

gerne mit Rat und Tat zur Seite. Unser erstes Auto, das wir vorstellen ist eine der größten Designikonen der Automobilgeschichte - der Jaguar E-Type Roadster 3,8 Flat Floor aus der ersten Serie (1961-1968). Seit dem 50-jährigen E-Type-Jubiläum 2011 durchbrechen Top-Exemplare aus der ersten Serie, die

einst 21.000 Mark kosteten, locker die 100.000-Euro Marke. Insgesamt wurden vom E-Type in 14 Jahren 72.529 Stück gebaut. Wo genauer hingeschaut werden soll verrät unser Ziffernblatt.

Problemstellen

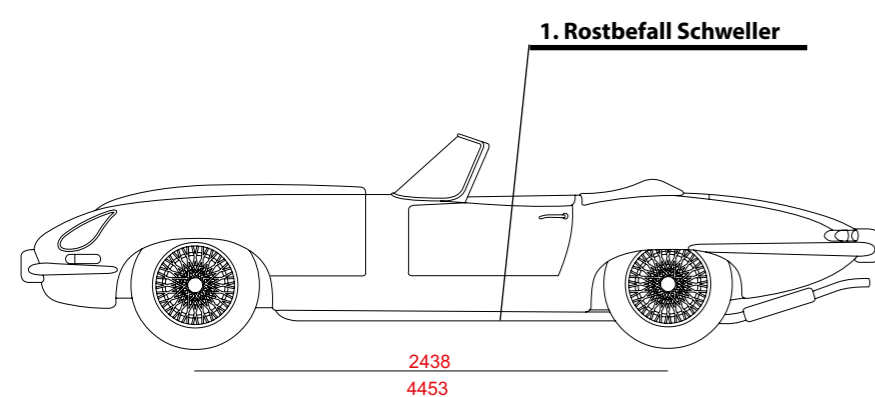

1. Rostbefall Schweller

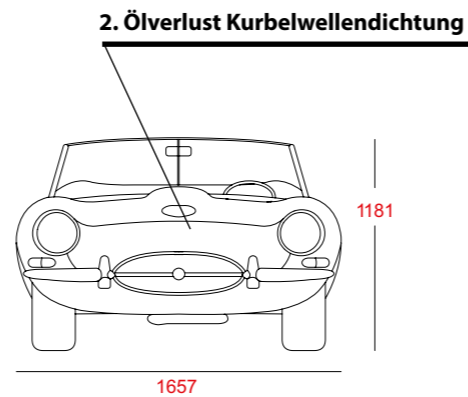

2. Ölverlust Kurbelwellendichtung

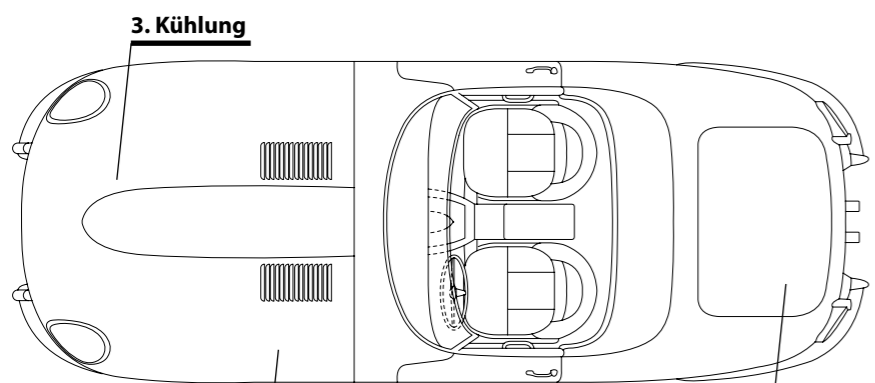

3. Kühlung

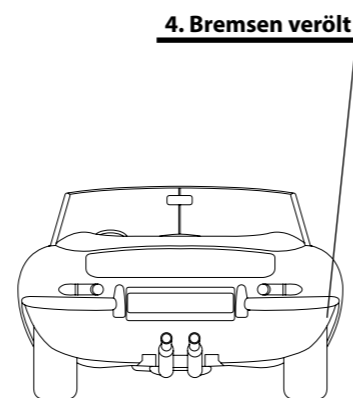

4. Bremsen verölt



6. Kofferraum Rost Bodenblech

5. Spaltmaße Motorhaube mit Lampenhäuser

Zeichnungen © Omno van Braam

Schätzpreis lt. FSP im Zustand Note 2: ca. 136.000,00 Euro

www.OLDTIMER-EU.com

PROGNOSE

max.:

Täglicher Einsatz:

Ersatzteilbeschaffung:

Reparaturfreundlich:

Verfügbar:

Nachfrage:

Unterhalt:

Wertentwicklung:

Marstall - Eislingen.

Mamma mia! Der Eislinger Marstall steht für hochwertige italienische Küche mit ganz besonderen Zutaten - Essen und schlemmen wie bei Muttern.



Direkt gegenüber dem Eislinger Schloß lädt der Marstall Feinschmecker in eine Welt voll Charme, Flair und Eleganz ein. Im ehemaligen Pferdestall des Schlosses eröffnete jüngst das schicke Ristorante der Familien D'Onofrio & Bruno. Der Marstall ist fantastico in allen Bereichen. Innenarchitektonisch hat Tochter Maria Grazia Bruno gemeinsam mit ihrem Ehemann Vincenzo ein detailverliebtes Gesamtkonzept gezaubert. In der Küche stehen die Mamas Rita D'Onofrio und Maria Caterina Bruno. Der römische Tausendsassa Vincenzo Bruno, der von sei-

nen Stammgästen auch Enzo genannt wird, legt Wert auf hochwertige italienische Küche. Aus der Familie übermittelte Geheimrezepte, zubereitet mit besonderen Zutaten wie Culatello di Zibello-Schinken oder Trifolati-Steinpilze stehen ebenso auf der Karte wie glutenfreie Vollkornpizza mit zwölf frei wählbaren Zutaten. Besondere Tagesspeisen wie Rinderfilet auf Himalayasalzstangen oder Lamm alla Griglia präsentiert Enzo stets mit einer Kreidetafel am Tisch.

Drive hin:
Marstall • Schloßstraße 2
73054 Eislingen • Tel. 07161-87253
www.marstall-eislingen.de



Fotos: © Aurel Dörner



Abbildung zeigt Wunschausstattung gegen Mehrpreis.

Typisch Ford:
schwarz, rot, schnell

FORD FIESTA SPORT

Sportfahrwerk, Sportsitze vorn, großer Dachspoiler, 16"-Leichtmetallräder, Klimaanlage mit automatischer Temperaturkontrolle und Bordcomputer, Radio CD mit USB und Bluetooth, Panther-Schwarz-Metallic, Elemente in Kontrastfarbe

Bei uns für
€ 18.190,-¹



Kraftstoffverbrauch (in l/100 km nach VO (EG) 715/2007 und VO (EG) 692/2008 in der jeweils geltenden Fassung): Ford Fiesta: 5,6 (innerorts), 3,9 (außerorts), 4,5 (kombiniert); CO₂-Emissionen: 104 g/km (kombiniert).

Schwabengarage Ulm/Neu-Ulm

Schwabengarage GmbH
Otto-Renner-Straße 2, 89231 Neu-Ulm, Telefon (0731) 162-0
www.schwabengarage-ulm.de
Ein Unternehmen der Emil Frey Gruppe Deutschland

¹Gilt für Privat- und gewerbliche Kunden (außer Autovermieter, Behörden, Kommunen sowie gewerbliche Abnehmer mit gültigem Ford-Werke Rahmenabkommen). Gilt für einen Ford Fiesta Sport 3-Türer 1.0-l-EcoBoost-Motor 103 kW (140 PS) (Start-Stopp-System), incl. Überführungskosten in Höhe von € 690.

EVENTKALENDER

M

useumsfest Summertime



Foto: © Erwin Hymer Museum

15. -16. August 2015

Erwin Hymer Museum • Bad Waldsee
www.erwin-hymer-museum.de

Wie die Hippies mit Bulli & Co die Welt eroberten ... „Summertime!“ - Das große Oldtimerfest im Erwin Hymer Museum!

Klitzekleine, riesengroße, kunterbunte Caravan-Gespanne, Campingbusse und Reisemobile ziehen seit den 30er-Jahren über die Berge, ins Grüne, in die Sonne, ans Meer ... zu Abenteuerreisen in ferne Länder und Kontinente. In den 60er-Jahren wurden die Zeiten bunter, die Musik und die Mode vielfältiger, wilder und ungestümer. Es waren bewegte Zeiten, als die Hippies begannen, mit Bulli und Co. die Welt zu erobern.

Das Museumsfest „Summertime!“ am 15. und 16. August 2015 im Erwin Hymer Museum lässt diese auferstehen. Die Besucher werden in eine spannende Zeit voller Wandel und Sehnsüchte entführt! Die lebende Ausstellung auf dem großzügigen Außengelände des Museums mit den klitzekleinen, riesengroßen, kunterbunten Oldtimern, alle wunderschön restauriert und noch auf den Straßen der Welt unterwegs, mit ihren Besitzern, ihrer Geschichte(n), der Original-Ausstattung bis ins kleinste Detail, lädt ein, historisches Camping-Feeling hautnah zu erleben.

I

nternationale Automobil Ausstellung

17.- 27. September 2015

Messegelände Frankfurt a. Main

www.iaa.de

Täglich: 9 - 19 Uhr

Der Ursprung der IAA liegt über 115 Jahre zurück. Im Jahre 1897 wurden im Berliner Hotel Bristol acht Motorwagen der Öffentlichkeit vorgestellt. Aus diesen Anfängen entwickelte sich eine regelmäßige Ausstellung, Heute ist die IAA Pkw die weltweit umfassendste Leistungsschau der Automobilindustrie für alle, die Pkw entwickeln, herstellen, nutzen oder sich dafür begeistern. Die 66. IAA Pkw findet vom 17. bis 27. September 2015 in Frankfurt am Main statt.



Visual: © IAA

R

oller und Kleinwagentreffen



Foto: © Automuseum Engstingen

3. Oktober 2015

Automuseum Engstingen • Engstingen
www.automuseum-engstingen.de

Rund 1.000 Oldtimer werden auch heuer zum 15. Roller und Kleinwagentreffen am Automuseum in Engstingen auf der Schwäbischen Alb erwartet. Wie die Jahre zuvor findet die Veranstaltung am Tag der Deutschen Einheit, sprich am 3. Oktober statt.

UKW 105,9

AUCH AUTORADIOS HABEN IHREN STOLZ!

DONAU DREI 3 FM

EXCLUSIV

Beam me up, Scotty!.

Text und Fotos: Aurel Dörner

Die Antwort von Volkswagen auf die Zukunft polarisiert. Allerdings sind 90 Prozent begeistert vom Vehikel 2015 +. Das **Volkswagenzentrum Ulm** stellte uns den Außerirdischen für einen Tagesausflug über die nördliche Hemisphäre der Donaudoppelstadt zur Verfügung. Die Bewohner von City, Wissenschaftsstadt und Peripherie waren begeistert und forderten einen äußerst kommunikativen aber schwäbischen Probefahrer >>



Auflage: 200 Stück
Preis: 111 000 Euro
Verbrauch: 1 Liter Diesel auf 100 Kilometer

Volkssparer XL 1

Luftwiderstand und Gewicht sind die Variablen, die es so zu kombinieren gilt, dass im Ergebnis ein verbrauchsarmes Fahrzeug daraus wird. Volkswagen tritt den Beweis als Autobauer an, der sein Handwerk in Perfektion versteht. Mit dem XL 1 ist ein zukunftsweisendes Fortbewegungsmittel entstanden, das nicht nur durch Technik sondern, auch im Design voll punktet.

230 Kilogramm wiegt die CFK Karosserie des VW XL1, insgesamt bringt es das Novum auf rund 840 Kilogramm Leergewicht. Verzichtet wurde auf jeglichen Schnickschnack, denn der einfachste Weg zur Gewichtsreduzierung ist das Weglassen, wie jeder Übergewichtige weiß. So gibt es keine Servolenkung und auch keine elektrischen Fensterheber. Selbst auf die Rückspiegel wurde komplett verzichtet und dafür ein e-Mirror-System mit Kameras und Bildschirmen im Kohlefaser-Monocoque verbaut.

160 Kilogramm dürfen dann noch auf zwei Sitzplätze zugeladen werden. Aber dazu später. Von den Proportionen betrachtet ist die Flunder mit knapp einem Meter und 16 Zentimetern Höhe so tief wie ein anderes sportliches Familienmitglied aus dem VW-Konzern, das als Markensymbol einen Murciélago, den legendären Stier trägt. Mit knapp drei Metern und 90 Zentimetern Länge ist der XL1 allerdings kürzer als ein Skoda Fabia. Bereits das Öffnen der beiden Flügeltüren des XL1 ist eine Show. Mit dem Hintern voraus gleitet man in die tiefe Sitzposition nur wenige Millimeter über dem Asphalt. Im sportlichen Sitz angekommen zeigt sich der Blickwinkel, den man zuletzt als stehender Sechsjähriger hatte. Gewöhnungbedürftig sind die nicht vorhandenen Seiten- und Rückspiegel. Aus aerody-

namischen Gründen projizieren zwei Kameras das rückwärtige Geschehen auf zwei kleine Monitore in den Innenraum. Verkleidete Hinterräder minimieren die Verwirbelungen in den Radhäusern, Spoiler am Unterboden leiten den Fahrtwind.

Einmal Volltanken kostet beim VW-Plug-In Hybridssparer kaum mehr als eine Kiste Bier. Ganze zehn Liter Diesel fast der Tank. Zur Unterstützung des 27 PS starken Elektromotors knattert ein 2-Zylinder-TDI-Verbrennungsmotor mit 48 PS im formschönen aerodynamischen Heck. Die Gesamtsystemleistung wird mit 51 kW angegeben. Das Drehmoment liegt bei 140 Nm. Die Höchstgeschwindigkeit ist elektronisch auf 160 Sachen begrenzt.

Die Eins in der Typenbezeichnung steht auch für den ungefähren Verbrauch in Litern auf 100 Kilometer.

Rekuperation ist das Stichwort. Denn bei geringer bis mittlerer Verzögerung der ersten 25 % des Pedalwegs wird ausschließlich über den E-Motor im Generatorbetrieb gebremst. Dabei wird Verzögerungsenergie für das Bordnetz und die Batterie zurückgewonnen. Alles klar? Kurz erklärt: Durch Bremsen wird Energie gespeichert. Fahrer und Beifahrer sitzen versetzt, damit spart der VW erneut, dieses Mal am Airbag auf dem Schwiegermattersitz, denn der ist soweit hinten, dass kein Luftpolster gebraucht wird.

Volksempfänger, Volkswagen und nun ein Volkssparer, allerdings nur in einer Auflage von garantierten 200 Exemplaren.

Wir von Heilix Blechle würden mit dem nötigen Kleingeld den Antrag stellen, bitte dieses Fahrzeug kaufen zu dürfen. Allerdings ist es nicht so einfach, eines der limitierten Fahrzeuge zu bekommen. Bevor ein Exemplar veräußert wird, muss der Händler vom Konzern den Segen bekommen. Weitere Fotos unter www.heilix-blechle.de

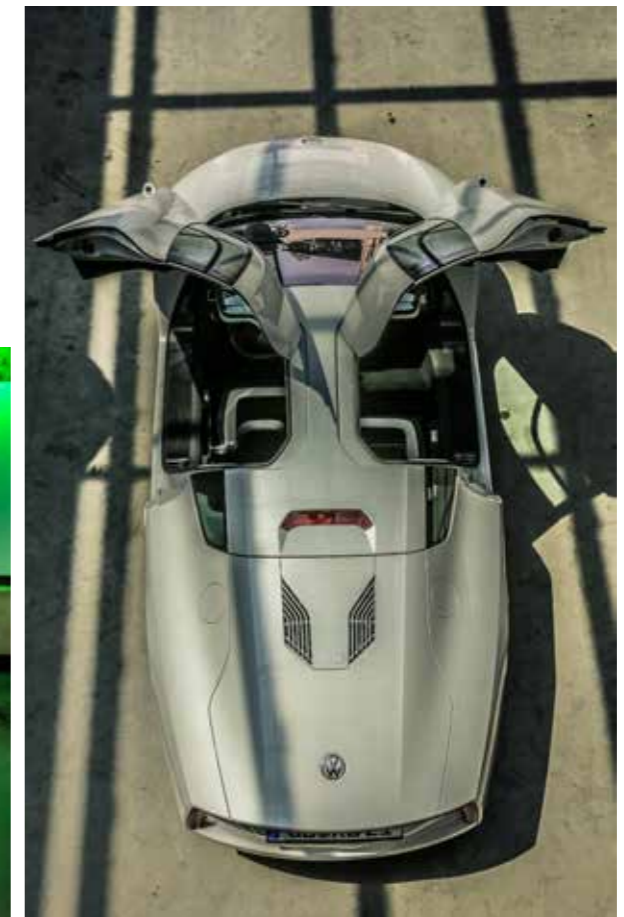

NEU



TRENDY ONE
FITNESS

HERBST 2015

IM BLAUTAL-CENTER

pro Woche
4,99€*
inkl. Wasser-Flatrate

KLIMATISIERTES STUDIO
2.300 PARKPLÄTZE

www.trendyone-fitness.de



FITNESS AUF 1.200 m²
TÄGLICH VON 6 BIS 24 UHR

* Vertragslaufzeit 12 Monate, zzgl. einmaliger Aufnahmegebühr 18,90 €. Ab dem 2. Jahr der Mitgliedschaft beläuft sich die Gebühr für die Wasserflatrate auf jährlich 10 €.

LIONS OLDTIMER RALLYE

„We drive!“



39 historische Fahrzeuge nahmen an der ersten Oldtimer-Ausfahrt des Lions Club Ulm/Neu-Ulm/Alb-Donau teil. Die Rallye für den guten Zweck führte die Teilnehmer rund 150 Kilometer über die Schwäbische Alb. Pro Fahrzeug kostete die Mitfahrt 200 Euro Startgebühr, die für einen guten Zweck gespendet wurden. Der gesamte Erlös der Oldtimer-Rallye kommt der Betreuung traumatisierter Flüchtlingskinder in der Region Ulm/Neu-Ulm zugute. Alle Mitglieder des Serviceclubs waren im Einsatz und sorgten für eine reibungslose Veranstaltung. Aus dem Lions-Slogan „we serve“ wurde für einen Tag „we drive“. Start- und Zielpunkt war die Oldtimerbox der Autovermietung Stein in Neu-Ulm.



Alle Fotos: © Aurel Dörner

Männerausflug.

Text und Fotos: Aurel Dörner

Mindestens einmal jährlich heißt es im Freundeskreis: Gentlemen please start your engines! Allerdings nicht, wie man(n) jetzt vermuten könnte, für ein Rennen. Ganz im Gegenteil, für eine Genusstour, deren Ziel unbekannt war. Dieses Jahr führte der Weg von Ulm über Davos bis Bormio. Am zweiten Tag dann über zahlreiche Pässe an den Lago D'Iseo und von dort auf engen Bergsträßchen und entlang des Comer Sees bis Chiavenna. Nach Hause ging's durch die atemberaubende Bergwelt von St. Moritz, hinunter nach Chur, um dann am Bodensee vorbei wieder zum Startpunkt nach Ulm zu gelangen. Wie's war und was man besser machen kann - sehen Sie selbst.



NACHMACHEN:

- **LIVIGNO:** 30 % günstiger tanken.
- **BORMIO:** Im Hotel „Sertorelli Reit“ übernachten und im Ristorante „Al Filo“ speisen.
- **LOVERE:** In der Pizzeria „Art“ essen und am Lago D'Iseo prominieren.
- **CHIAVENNA:** Abendessen in der „Grotto Ombra“.
- **ST. MORITZ:** Im Yachtclub Pause machen.

NICHT NACHMACHEN:

- **LINDAU:** Für Reifenluft einen Euro bezahlen.
- **DAVOS:** Mittagessen in Schweizer Franken bezahlen.
- **LIVIGNO:** Sich nicht über geöffnete Pässe informieren.
- **LOVERE:** Im Hotel „Continental“ übernachten.
- **MANDELLO DEL LARIO:** Das Moto Guzzi Museum nicht besuchen.



Vier Tage
Drei Länder
980 Kilometer

Gefahrenre Pässe:
Flüela • Vivione • Maloja • Julier

FLITZER GRAN PRIX

1. Ulmer Seifenkistenrennen.

Gleich 69 Teilnehmer bei der Erstauflage lässt auf eine Wiederholung hoffen. Groß und Klein, Jung und Alt gaben sich beim ersten Ulmer Seifenkistenrennen die Türklinke in die Hand. In Front vor der Ulmer Donaubastion starteten die Teilnehmerinnen und Teilnehmer im Minutentakt. Der Fantasie waren keine Grenzen gesetzt. Fahrzeuge in unterschiedlichster Form und Farbe starteten von der Startrampe auf die rund 200 Meter lange Downhill-Strecke in Richtung Donauufer. In unterschiedlichen Klassen wurde gerollt. Die Zuschauerlieblinge kamen aus der Fun-Klasse. Kuriose Kisten, wie ein rollender Rennsemmel oder ein fahrender Schuh und ein rollendes Tipp-Kick-Spiel wurden von den Zaungästen lautstark umjubelt.

Weitere Eindrücke unter:
www.heilix-blechle.de



Fotos © Axel Dörner

ERWINHYMERmuseum
DIE GANZE WELT DES MOBILEN REISENS

Großes Oldtimer-Event summertime!
am 15./16. August 2015

www.erwin-hymer-museum.de

Über **40 Jahre** Erfahrung für Ihr Auto

AUTOHAUS FRONMÜLLER
Ford-Vertragshändler

Ihr Partner für alle Fabrikate.

AUTO CHECK

Reisersgasse 7 · 89129 Langenau · Tel. 07345-7194
Fax - 5801 - kontakt@autohaus-fronmueller.de

GEWINNSPIEL



Die Gewinnfrage lautet:

Welches aufgesattelte Fahrzeug hat unser Fotograf abgelichtet?

- A) Brilliance Jinbei MPV
- B) Ford Transit
- C) Hyundai H1



Senden Sie die richtige Lösung bitte an:

Redaktion Heilix Blechle
Kennwort: Gewinnspiel
Postfach 3262
89022 Ulm

Einsendeschluss:
24. Oktober 2015

Der Rechtsweg ist ausgeschlossen.
Der Gewinner wird schriftlich benachrichtigt.

Lösung Ausgabe 6/15:
Land Rover Discovery

Unter allen eingesandten richtigen Antworten verlosen wir einen vitamingeladenen Jumbo-Fruktkorb, gestiftet von:



FRUCHTHOF NAGEL

DENTAL SPA Prophylaxe-Zentrum
Zahnärztliche Gemeinschaftspraxis
Dr. C. Guter + G. Stiehle
Mundheilium gesund

Die Mundfahrschule

Die Ehinger Zahnärzte, Dr. Clemens Guter und Guido Stiehle, bieten ein ganzheitliches zahnmedizinisches Konzept für Prophylaxe, Beratung, Behandlung und Nachsorge aus einer Hand. Modernste Technologien unterstützen das breite Behandlungsgebiet der zahnärztlichen Gemeinschaftspraxis und im zugehörigen Dental-SPA Prophylaxe-Zentrum in Ehingens Mitte.



www.zahnarzttegingen.de



DSM
Car-Concept

Alles zum Thema Barchetta und Fiat Youngtimer

Industriestraße 25 · 73340 Amstetten
Tel. 07331. 6 62 62 · E-Mail: dsmducati@aol.com
www.dsm-car-concept.de

Race for Kids.

Beim „Benefiz Race“ im Eco-drom in Neu-Ulm sammelte der Ulmer Radiosender Donau3 FM über 1000 Euro für „Ulms kleine Spatzen“.

Die Moderatoren Ortlieb und Felix forderten die Zuhörer der Gute-Laune-Morningshow des Lokalsenders auf beim Benefiz-Race zugunsten des Spendenportals „Ulms kleine Spatzen“ dabei zu sein. Aus über 700 Bewerbungen hat der Ulmer Radiosender 40 glückliche Hörer ausgewählt, die für den guten Zweck exklusiv ins Elektro-Cart steigen durften. In zwei Teams mit jeweils 20 Fahrern galt es den 430 Meter langen Rennkurs binnen 80 Minuten im Staffellauf so oft als möglich zu durchfahren. Gewonnen hat trotz vermasseltem Start das Team Ortlieb mit insgesamt 229 Runden und damit drei Runden Vorsprung vor Team Felix.



Fotos: © Donau 3 FM

Foto-Exhibition im Café D´Art.



Zum ersten Mal organisierte eine Facebook-Hobbyfotografengruppe aus Ulm eine Fotoausstellung zum Thema Oldtimer. Die Fotografenjury mit Patricia Grupp sowie Tina und Simon Steeb hatten es nicht leicht, die 15 besten

Motive für die Vernissage am 4. Juli auszuwählen. Auf Leinwand in der Größe von 100 x 60 Zentimeter ausgedruckt, hängen die Kunstwerke noch bis Ende August im ersten Stock des Café D´Art in Neu-Ulm. Alle Kunstwerke sind käuflich

zu erwerben. Die Preise sind bis maximal 150 Euro taxiert. Zur Eröffnung der Ausstellung kamen neben den Fotokünstlern auch viele neugierige Besucher.



Fotos: © Aurel Dörner

HAGEN-KOLLEGEN

RECHTSANWÄLTE

Rechtsanwalt

PETER SCHNEIDER

Verkehrsrecht, Mietrecht & Familienrecht

Hafenbad 35
89073 Ulm

Telefon 0731. 67080
Telefax 0731. 67079

email: schneider@hagen-kollegen.de

WWW.HAGEN-KOLLEGEN.DE

SCHRADE

Kabel- und Elektrotechnik GmbH

Die perfekte Verbindung
für den Geräte – und Maschinenbau

- Kabelkonfektion
- Verdrahtung
- Projektierung
- Konstruktion

Carl-Benz-Strasse 1, 89604 Allmendingen
info@schrade-kabel.de, www.schrade-kabel.de



D'ONOFRIO

Ihr Spezialist für historische
Fahrzeuge aus Bella Italia.

Benzingespräch mit:

Giovanni D'Onofrio

Woher kommt Ihre Begeisterung für Oldtimer?

Giovanni D'Onofrio: Weil dies Autos sind, mit denen ich in den sechziger Jahren im Autohandel begonnen habe. Viele Stunden sind auch mit Reparaturen meist mechanischer Art investiert worden.

Welche Oldtimer lassen bei Ihnen den Puls höher schlagen?

Giovanni D'Onofrio: Natürlich italienische Oldtimer und insbesondere die Marke Alfa Romeo.

Wieviele historische Fahrzeuge besitzen Sie?

Giovanni D'Onofrio: Da kommen schon ein paar Dutzend zusammen.

Welche Marken und Baujahre sind vertreten?

Giovanni D'Onofrio: Schwerpunkt mässig natürlich Alfa Romeo, aber auch Lancias und Fiat sind darunter. Die Ältesten sind Anfang der Sechziger Jahre gebaut worden.

Sind die Fahrzeuge klimatisiert geparkt?

Giovanni D'Onofrio: Ja, aber vor allem, und das ist das Wichtigste, werden sie regelmässig bewegt. Denn der Ärger über Standschäden ist grösser als die Freude an eingemotteten unbewegten Museumswagen.

Gibt es eine besondere Geschichte zu einem Fahrzeug?

Giovanni D'Onofrio: Jedes Auto hat eine Historie. Viele Autos stammen aus italienischem Vorbesitz, die ehemaligen Besitzer vertrauten mir manches Schätzchen nur an, wenn ich es ihnen auch ermöglichte, bei einem Deutschlandbesuch wieder mit ihrer alten Liebe zu fahren.

Was war die abenteuerlichste/weiteste Rallye, die Sie je gefahren sind?

Giovanni D'Onofrio: Vor ein paar Jahren suchte Alfa Romeo nach einem Händler, der ein Herz für die historischen Alfas und sich entsprechend verdient gemacht hat. Ich konnte sowohl als Fahrer als auch als Beifahrer mit einem Nachkriegs Prototyp bei der Silvretta Classic im Montafon teilnehmen.

Wer ist Ihr(e) Beifahrer(in)?

Giovanni D'Onofrio: Manchmal ohne, manchmal mit Frau (lacht) ob das besser oder schlechter ist sei mal dahingestellt.

Nutzen Sie die Fahrzeuge auch für tagtägliche Ausfahrten?

Giovanni D'Onofrio: Im Sommer ist ein Giulia mein täglicher Begleiter. Hier überwiegt nicht die Sorge um Heizung oder Belüftung sondern einfach nur die Freude über den Auspuffsound, den es durchs Fenster zu hören gibt.

Sind Oldtimer-Besitzer für gewöhnlich auch Bastler?

Giovanni D'Onofrio: Nein, ich habe viele Kunden, die mit der Aussage "Giovanni, Du kümmerst Dich darum, dass die Technik funktioniert und ich geniesse dann die Ausfahrten" ganz gut leben können.

Auf welche Punkte muss ich als Käufer achten? Welche Tipps geben Sie Einsteigern?

Giovanni D'Onofrio: Vorab natürlich in Fachzeitschriften und im Internet informieren. Dann sollte aber unbedingt ein Fachmann mit zur Besichtigung und Probefahrt. Er hilft bei Einschätzungen von Restaurationsaufwand und künftigen Kosten. Natürlich bekomme ich immer wieder Oldtimer auf die Hebelbühne, die ich für Kunden begutachten soll. Hier helfe ich mit meinem Wissen gerne weiter.

Ein Antwort-Satz: Was ist der besondere Spass am Oldtimer-Fahren?

Giovanni D'Onofrio: Gerüche und Emotionen beim Fahren einfach geniessen!



INTERVIEW

Der Aalener Automobilhändler Giovanni D'Onofrio ist seit Jahrzehnten der Ansprechpartner für Freunde der Marke Alfa Romeo. Der 74jährige Italiener ist Alfisti durch und durch und bei Alfa Romeo kein Unbekannter. Ein Fuhrpark an eigenen Fahrzeugen dokumentiert die Geschichte der 1910 in Mailand gegründeten Automobilmарke. Im exklusiven Interview mit Heilix Blechle appelliert der Fahrzeugliebhaber Oldtimer zu fahren und nicht zu parken.

OLDTIMERLIEBE

Camionette.

Das mobile Kaffeehaus Rosenrot

Text und Fotos: Aurel Dörner

1947 wurde der Citroën HY auf dem Automobilsalon in Paris vorgestellt. Gebaut haben ihn die Franzosen fast eine halbe Million Mal, bis 1981 der letzte vom Band fuhr. Die Franzosen nennen ihn „nez de cochon“ (Schweinsnase), „Camionette“, was aus dem Schwäbischen übersetzt Lastwägenle bedeutet, haben die Lechners vom Biberacher Café Rosenrot ihren Citroën HY, Baujahr 1976, getauft. Das ehemalige Bäckereifahrzeug stammt aus Nizza und hat in seinen fast 40 Jahren gerade einmal 36000 Kilometer auf dem Tacho. Die weiteste Fahrt war dann wohl auch jene, als ein Händler den Lieferwagen von der Côte D'Azur nach Berlin überführte. Dort jedenfalls haben die Café-Betreiber aus Biberach den restaurierten Wellblech-Oldtimer im Dezember 2012 kennen- und lieben gelernt. Und nach „dreimaligem drumrumlaufen“ mit nach Oberschwaben genommen. Seither ist das „Camionette“ auf regionalen Rosen- und Gartenmärkten nicht mehr wegzudenken. Serviert wird hausgemachtes Eis und selbstgebackene Kuchen. „Rosen- und Fliedereis, hergestellt



„PARIS
IST DAS
CAFÉ
EUROPAS.“

Abbé Ferdinando Galiani

aus frischen Blüten sind unsere Favoriten“, verrät Thomas Lechner. Die installierte italienische Kaffee-Siebträgermaschine brüht außerdem leckeren Kaffee der Hamburger Rösterei „Maya“ in bester Bio-Qualität. „Wenn ich mich in dieses Auto setze, um am Wochenende unser mobiles Café auf den Märkten in Süddeutschland aufzubauen, fühlt sich das wie Urlaub an“, sagt Thomas Lechner. Auch für private Feiern ist der Citroën HY mit allen Annehmlichkeiten und Spezialitäten zu mieten. „Gerne kommen wir auf Ihre Feier und verwöhnen Sie mit Speisen und Getränken“, sagt der Rosenrot-Chef. Mit stilvollem Gartenmobiliar und weiteren pffiffigen Accessoires zaubert das Rosenrot-Team überdies ein perfektes Ambiente. Je nach Anzahl der Gäste, kulinarischer Auswahl, Veranstaltungsdauer, Personalbedarf, Entfernung und Sonderwünschen schneidert Familie Lechner gerne ein individuelles Angebot.

www.caferosenrot-bc.de



KONTAKT: Café Rosenrot • Glockengasse 3 • 88400 Biberach
Tel. 07351 - 4292422 • email: info@caferosenrot-bc.de



4. Sportwagencharity.

Neu-Ulms lautstärkste Spendenaktion im Herbst

Bereits zum vierten Mal veranstalten die Jungs von der Sportwagencharity e.V. eine Spendenaktion in der Oldtimerfabrik Classic. Für den 20. September haben sich bereits schon zahlreiche Sportwagenbesitzer angemeldet. Gegen einen Obolus, der gespendet wird, kann bei der Veranstaltung jeder Besucher in den Genuss kommen, in einem echten Sportwagen mitzufahren. Welcher Bolide es allerdings sein wird, entscheidet immer das Los.



Nicht nur monetär greifen die Sportwagenbesitzer bei der Veranstaltung lokalen Institutionen wie dieses Jahr für „Ulms kleine Spatzen“ unter die Arme.

Für die Kinder und ihre Angehörigen ist die Sportwagen-Charity immer ein Erlebnis, denn zuerst dürfen die Kids auf dem Beifahrersitz eines ausgelasteten Sportwagens eine Runde drehen. Alle anderen zahlen einen Obolus für den guten Zweck.

Bis dato stehen über 60 hochkarätige Sportwagen mit wohlklingenden Marken wie Ferrari, Lamborghini, Aston Martin, BMW, Porsche und McLaren am Start. „Wer einen Sportwagen, ganz gleich welcher Marke und Alter, und am 20. September Zeit und Lust hat bei zwei Ausfahrten für den guten Zweck mitzumachen, möge sich bitte unter:

www.sportwagencharity.com anmelden“, sagt Thomas Neumann vom Orga-Team.



TERMIN: 20. SEPTEMBER 2015

ORT: OLDTIMERFABRIK CLASSIC, NEU-ULM

UHRZEIT: 10 - 18 UHR

Was einst mit einer spontanen Idee begonnen hat, ist inzwischen zum festen Termin im Kalender vieler Sportwagenfans mit Herz avanciert. Das Organisatoren-Trio Thomas Neumann, Dirk Mauerer und Stefan Frey veranstalten seit 2012 jährlich eine Sportwagencharity, um bedürftige Kinder zu unterstützen.



EINS MIT DER WELT. DER NEUE BMW 1er.

Wendig und kompakt auf der Straße, sportlich und modern im Auftritt. Der ergonomische Innenraum mit den vielen Ablagemöglichkeiten schafft Freiräume. Ebenso effiziente wie mitreißende BMW TwinPower Turbo-motoren fügen den Fahrspaß hinzu. Kommen Sie jetzt zu einer aufregenden Probefahrt zu uns!

Leasingangebot BMW 116i M-Sport 5 Türer

Alpinweiss uni, Teilleder, Navi, M-Sportpaket, Regensensor, Klima, SHZ, PDC, Tempomat, USB Freisprecheinrichtung uvm.

Unverbindliche Preisempfehlung	33.498 €	Gesamtbetrag	14.971 €
AKTIONSPREIS	30.466 €	Sollzinssatz p.a.	4,25 %
Laufzeit	36 Monate	Effektiver Jahreszins	4,33 %
Leasing Sonderzahlung	4.999 €	Bearbeitungsgebühr	0,00 €
Laufleistung p.a.	10.000 km	MONATL. LEASINGRATE	277 €
Nettodarlehensbetrag	29.060 €		

DIESES HAMMERANGEBOT GIBT ES NUR 6 MAL BEI MUNDING!

Kraftstoffverbrauch innerorts 6,3 l/100km, außerorts 4,2 l/100km, kombiniert 5,0 l/100km, CO₂ Emission kombiniert 116 g/km, Energieeffizienzklasse B. Zzgl. Überführung, Erstbetankung und Zulassung 777 €.



MUNDING

AUTOHAUS MUNDING GMBH
BIBERACH Rißstraße 24 • LAUPHEIM Neue Welt 25
www.bmw-munding.de

* Die monatliche Versicherungsprämie für Kfz-Haftpflicht und Vollkasko ist gültig für oben genannte Modelle bei Abschluss eines BMW Plus Leasing V-Vertrages mit der BMW Bank GmbH bis 30.9.2015. Zulassung bis 31.3.2016. Vertragspartner und Risikoträger ist die Allianz Versicherungs-AG. Selbstbeteiligung: VK 1.000,00/TK 150,00 EUR pro Schadensfall. Einzelheiten ergeben sich aus den allgemeinen Bedingungen für die Kfz-Versicherung der Allianz Versicherungs-AG. Ein Angebot der BMW Bank GmbH, Heidemannstr. 164, 80939 München. Nur bei teilnehmenden BMW Partnern. Servicepaket: ** Gilt für die definierten Umfänge des BMW Service Inclusive Paket Basis 07US – 3 Jahre/40.000km.

**Keller Radler ist neu,
ein naturtrüber Genuss,
auf den ich mich freu!**



Ulms flüssiges Gold